

Písková filtrace bazénu Shott
SPF25/3600 230V - 3,1 m³/h
SPF25/3600 12V - 2,9 m³/h



Návod k použití

1. Upozornění a bezpečnostní pokyny.

- Přečtěte a uschovejte si pokyny pro činnost zařízení.
- Filtr nesmí nikdy pracovat v bazénu za přítomnosti osob.
- Filtr byl navržen a vyroben pro činnosti v domácích nadzemních bazénech se sladkou vodou.
- Neponořujte filtr do vody.
- Filtr musí být umístěn nejméně 3,5 [m] od okraje bazénu.
- Filtry vybavené transformátorem (12 [V]) mohou být umístěny na okraji bazénu, ale elektrické zapojení transformátoru se musí v každém případě nacházet ve vzdálenosti nejméně 3,5 [m] od okraje bazénu.
- Zkontrolujte, zda elektrický rozvod vyhovuje platným mezinárodním předpisům.
- Zkontrolujte, zda je výrobek kompatibilní s vlastnostmi vašeho elektrického rozvodu.
- Nikdy netahejte za elektrický kabel. V případě poškození kabelu musí být výrobek sešrotován.
- Kabel čerpadla je třeba připojit k napájecí síti prostřednictvím nadproudového jističe s jmenovitou hodnotou 30 [mA].

2. Popis výrobku a oblast jeho použití.

Filtry série SPF jsou tím neúčinnějším, co dnes existuje na trhu pro čištění vody ve vašem domácím bazénu a pro péči o ni, a to díky použití účinného systému pískové filtrace. Používají se od bazénů pro děti až po profesionální nadzemní bazény.

Tyto mimořádně kompaktní filtry jsou vybaveny čerpadlem, které dokáže zajistit oběh vody bazénu, a zjednodušeným systémem pro jejich čištění.

Pozorně dodržujte níže uvedené pokyny, abyste mohli používat filtr za dodržení nejběžnějších bezpečnostních pokynů.

Neustále v každém případě pamatujte na to, že všechny zásahy na zařízení je třeba provést s odpojenou zástrčkou a že čerpadlo nesmí nikdy pracovat bez vody.

2.1. Vymezení použití.

- Maximální teplota vody: 35 [°C].
- Minimální teplota vody: 4 [°C].
- Druh písku: 0.4-0.8 [mm].
- Čerpadlo nesmí nikdy pracovat nasucho.

3. Použití a regulace.

3.1. Umístění.

Před zahájením montáže filtru je vhodné se rozhodnout, kam jej umístit, protože po jeho naplnění pískem je dost obtížné jej dále přemísťovat.

Vzdálenost filtru od okraje bazénu musí být nejméně 3,5 [m].

Filtry vybavené transformátorem (12 [V]) mohou být umístěny na okraji bazénu, ale elektrické zapojení transformátoru se musí v každém případě nacházet ve vzdálenosti nejméně 3,5 [m] od okraje bazénu.

3.2. Součásti tvořící váš filtr (Fig. 1, 2).

1. Multifunkční jednotka.
 2. Jemné těsnění pro zajištění těsnosti mezi multifunkční jednotkou a sběrnou nádobou.
 3. Uzavírací příruba.
 4. Trychtýř.
 5. Vypouštěcí ventil.
 6. Sběrná nádoba.
 7. Trubka s tělesem difuzoru.
 8. Svíčky.
 9. Transformátor (pouze pro verze 12 [V]).
- Multifunkční jednotka (Fig. 2):
- a) Upevňovací šrouby ochranného krytu.
 - b) Ochranný kryt.
 - c) Zadní ložisko čerpadla.
 - d) Trubička pro zpětný tok.
 - e) Čerpadlo.
 - f) Rotor s těsnícím kroužkem.
 - g) Hadice pro změnu připojení.
 - h) Třídící jednotka.

3.3. Montáž filtru.

3.3.1. Montáž vypouštěcího ventilu.

Provedte montáž ventilu pro vypouštění vody, dodaného se zařízením, způsobem znázorněným na obr. 3. Vypouštěcí ventil se skládá z následujících částí:

- A. Těleso ventilu.
- B. Dvojice těsnění ventilu. Jedno se aplikuje dovnitř filtru a druhé na vnější stěnu sběrné nádoby.
- C. Uzavírací kruhová matice.
- D. Těsnění pro aplikaci na uzávěr.
- E. Uzávěr.

3.3.2. Upozornění.

Nedotahujte: příliš kruhovou matici (C) k tělesu ventilu (A), protože byste mohli trvale poškodit vypouštěcí ventil.

3.3.3. Montáž dalších součástí.

Poté, co byla náležitě pozorně provedena montáž vypouštěcího ventilu na sběrnou nádobu a správně aplikováno těsnění, můžete přejít k montáži filtru.

Zasuňte trubku s tělesem difuzoru dovnitř filtru úhlopříčně, podle Fig. 4, a následně proveďte montáž svíček na těleso difuzoru jejich zasunutím a zašroubováním podle Fig. 5. Naplňte filtr vodou až po první čárku na sběrné nádobě Fig. 6. Uložte difuzor s trubkou na dno sběrné nádoby.

Tento postup je potřebný, aby byl filtr stabilní.

Opřete příslušný trychtýř o hrdlo sběrné nádoby a dávejte pozor, abyste náležitě překryli trubku, a začněte plnit sběrnou nádobu křemenným pískem (nedodaným) Fig. 7.

Po naplnění sběrné nádoby po horní čárku (přibližně do 2/3 výšky sběrné nádoby) odložte trychtýř.

Uchopte dodanou multifunkční jednotku a aplikujte ji zespodu jemného těsnění Fig. 8.

Velmi důkladně vyčistěte hrdlo sběrné nádoby viz Fig. 9, umístěte multifunkční jednotku tak, aby trubka vešla do centrálního otvoru multifunkční jednotky.

Připevněte multifunkční jednotku ke sběrné nádobě prostřednictvím použití dodané příruby Fig. 10. Použijte šroubovák na utažení šroubů.

Po aplikaci teflonové pásky na hadicovou spojku multifunkční jednotky nasadte hadici pro změnu připojení (g) způsobem znázorněným na Fig. 11, abyste dosáhli filtrace, a dotáhněte dodané stahovací pásky.

Nyní jste dokončili montáž vašeho pískového filtru.

3.4. Připojení k bazénu.

Na schématech uvedených na Fig. 12 jsou uvedeny různé možnosti zapojení filtru k bazénu v režimu filtrace.

První schéma představuje přímý systém zapojení, druhý systém vychází z použití sběrače, zatímco třetí vychází z předpokladu, že spojovací hadice budou procházet nad okrajem bazénu.

3.5. Naplnění bazénu.

Po správném zapojení hadice můžete zahájit naplnění bazénu.

3.6. Aktivace zařízení.

Před zahájením aktivace filtru se ujistěte, že je umístěn mimo bazén, pod úroveň vody, a že byl zalitý. Zkontrolujte, že všechny spojky a všechny styčné plochy jsou řádně upevněny. Voda musí pítékat směrem k čerpadlu volným spádem. Když nemáte k dispozici sběrač a přejete si použít filtr s přítokovou a sací hadicí nad bazénem, nezapomeňte provést níže uvedený postup pro zalití čerpadla.

3.6.1. Pokyny pro zalití čerpadla

V případě, že jste zapojili filtr se spojovacími hadicemi nad okrajem bazénu, musíte provést níže uvedený postup pro uvedení filtru do provozu.

Uchopte sací hadici A, Fig. 13, a opřete ji nad okraj bazénu. Umístěte svisle přítokovou hadici B, Fig. 13. Nyní připojte přítokovou B k hadici pro zavlažování zahrady za stálého udržování celku ve výšce. Když voda začne vycházet ze sací trubky (A), ponořte celek a nechte proudit vodu.

Zavřete hadici pro zavlažování filtru a aktivujte filtr jeho elektrickým zapojením.

Upozornění: Zavlažovací hadice připojené přímo k rozvodu vody je třeba používat opatrně kvůli vysokému tlaku přítomnému uvnitř těchto hadic. Kohoutek otevřete opatrně.

3.7. Použití a činnost filtru.

3.7.1. Filtrace (Fig. 14).

Běžná činnost. Voda bude nasávána filtrem a bude se vracet čistá do stejného bazénu po průchodu pískem filtru.

3.7.2. Čištění protiprouděním (Fig. 15).

Čištění protiprouděním je funkce, která umožňuje čištění písku filtru bez jeho demontáže.

Čištění protiprouděním je třeba provést pokaždé, když odtok vody na výstupu výrazně poklesne.

Během této fáze voda prochází pískem v opačném směru a vychází z hadicové spojky, která byla předtím obsazena hadicí pro změnu připojení, a vytéká do odpadu.

Pro provedení čištění protiprouděním je třeba:

- Zavřít zpětné vpouštění do bazénu.
- Přemístit hadici, která spojuje filtr k návratu do bazénu, a připojit ji do opačné polohy, aby mohla být nasměrována do odpadu.

Stačí ponechat filtr v režimu čištění protiprouděním na dobu přibližně 2-3 minut pro jeho kompletní vyčištění.

Pozor na to, že během této fáze dochází ke spotřebě mnoha litrů vody.

Důležitá informace: Při každém zásahu na filtru vypněte čerpadlo.

3.7.3. Čištění vody.

Nečistoty viditelné ve vodě jsou odstraňovány filtrem s výjimkou řas, bakterií a dalších mikroorganismů, které mohou znečistit vodu v bazénu. Pro odstranění těchto znečišťujících látek jsou k dispozici specifické přípravky, které je třeba používat pravidelně a náležitě je dávkovat. Pouze tak bude možné udržovat vodu v bazénu hygienicky čistou a průzračnou.

Upozornění: Všechny verze filtru SPF jsou vybaveny jističem, který přeruší činnost čerpadla v případě přehřátí. V takovém případě je třeba odpojit napájení a vyčkat nejméně 2 hodiny před opětovným uvedením filtru do činnosti.

3.7.4. Užitečné doporučení

Pro snížení problému jemného prachu, který se nachází v písku a dostává se do bazénu, se doporučuje uvést zařízení do chodu podle následujících pokynů:

- I. Zalijte čerpadlo filtru v režimu "Filtrování" a ujistěte se, že výstup filtru (Waste) je odveden do odpadu. Operace nesmí trvat déle než 1-2 minuty. Vypněte čerpadlo a nakonfigurujte filtr do režimu "Čištění protiprouděním".
- II. Proveďte čištění protiprouděním trvající přibližně 2-3 minuty a ujistěte se, jak již bylo řečeno, že je hadice připojená k výstupu (Waste) vyvedena do odpadu.
- III. Vypněte čerpadlo a obnovte konfiguraci filtru pro "Filtrování".

3.7.5. Zimní uskladnění.

Po ukončení letního období proveďte demontáž filtru a odpojení hadic. Nechte vytéci vodu z nádrže a z čerpadla. Vyložte písek z filtru a uložte jej na místo chráněné před mrazem. Písek může být zachován pro následující sezonu.

Dávejte pozor při manipulaci s filtrem, protože je těžký.

Na škody způsobené mrazem se záruka nevztahuje!

3.8. Problémy a jejich odstranění.

Písek v bazénu.	Je zcela běžné, že po prvních hodinách činnosti filtru se uvnitř bazénu objeví minimální množství písku. Po prvním vyčištění dna by se již tento problém neměl objevit.
Přítomnost písku po prvním vyčištění dna.	Příliš jemný písek. Ujistěte se, že druh zakoupeného písku je vhodný pro dané použití.
Jakýkoli únik vody.	Ujistěte se, že jste správně utáhli všechny spoje.
Velmi malý proud vody.	Zkontrolujte, zda nejsou ucpaná potrubí. Proveďte jejich vyčištění protiprouděním.
Voda v bazénu se nestává průzračnou.	Ujistěte se, že je zařízení správně rozměrově navrženo pro daný druh bazénu.
Čerpadlo je mimo provoz.	Vyčkejte potřebnou dobu na ochlazení motoru.

Ohledně případných dalších problémů se obraťte na prodejce!

3.9. Údržba.

Před zahájením jakéhokoli zásahu nezapomeňte odpojit zástrčku zařízení a nikdy nevkládejte ruce do vody během činnosti čerpadla.

Údržba filtru spočívá pouze v jeho vyčištění protiprouděním.

4. Záruka.

4.1. Všeobecné aspekty.

- i. V souladu s těmito pokyny prodejce ručí za to, že výrobek, na který se vztahuje tato záruka („Výrobek“), nevykazuje při předání žádné vady ve shodě.
- ii. Záruční období na výrobek je dva (2) roky a počítá se ode dne předání výrobku kupujícímu.
- iii. Při výskytu vady týkající se shody výrobku bude muset prodejce v případě, že mu bude závada oznámena kupujícím během záručního období, opravit nebo vyměnit výrobek na vlastní náklady a na místě, které považuje za nejvhodnější, není-li to nemožné nebo neúměrné.
- iv. Kdyby nebylo možné výrobek opravit nebo vyměnit, kupující může požadovat proporcionální snížení ceny, nebo v případě, že je vada ve shodě důležitá, může kupující požádat o zrušení kupní-prodejní smlouvy.
- v. Součásti vyměněné nebo opravené v rámci této záruky neprodlužují dobu platnosti záruky původního výrobku, ale bude se na ně vztahovat jejich specifická záruka.
- vi. Pro potvrzení platnosti této záruky musí kupující doložit datum koupě a předání výrobku.
- vii. Jestliže neuplynulo více než 6 měsíců od předání výrobku kupujícímu a tento uvede vady v jeho shodě, kupující bude muset doložit původ a existenci zjištěné vady.
- viii. Tento záruční list neomezuje práva, která náleží spotřebitelům na základě národních předpisů příkazového charakteru, ani do nich nezasahuje.









4.2. Zvláštní podmínky.

- i. 2.1 Tato záruka se vztahuje na výrobky, na které se odvolává tento návod.
- ii. 2.2 Tento záruční list lze aplikovat výhradně v zemích Evropské unie.
- iii. 2.3 Pro platnost této záruky musí kupující přísně dodržovat pokyny výrobce uvedené v dokumentaci, která provází výrobek, v rámci její platnosti pro danou řadu a model výrobku.
- iv. V případě uvedení kalendáře pro výměnu, údržbu nebo čištění některých částí nebo komponentů výrobku záruka platí pouze v případě správného dodržení uvedeného kalendáře.

4.3. Omezení.

- i. Tato záruka se vztahuje výhradně na prodej spotřebitelům, při kterém se za „spotřebitele“ považuje osoba, která zakoupí výrobek pro účel odlišný od použití v rámci své profesionální aktivity.
- ii. Neposkytuje se žádná záruka týkající se běžného opotřebení následkem použití výrobku. Co se týče vyměnitelných nebo spotřebních dílů, komponentů a/nebo materiálů, jako jsou baterie, žárovky apod., bude se postupovat na základě pokynů uvedených v dokumentaci, která provází výrobek.
- iii. Záruka se nevztahuje na případy, kdy byl výrobek: (I) předmětem nesprávného zacházení; (II) předmětem oprav, údržby nebo manipulace neautorizovanou osobou nebo (III) opraven s použitím neoriginálních náhradních dílů. V případě, že je vada shody výrobku způsobena následkem nesprávné instalace nebo postupu uvedení do činnosti, bude tato záruka uplatněna pouze v případě, že je uvedená instalace nebo uvedení do činnosti součástí kupní-prodejní smlouvy výrobku a byla provedena prodejcem nebo na jeho odpovědnost.

CARATTERISTICHE TECNICHE - TECHNICAL CHARACTERISTICS - CARACTERÍSTICAS TÉCNICAS - CARACTÉRISTIQUES TECHNIQUES
 TECHNISCHE EIGENSCHAFTEN - TEHNIČKA SVOJSTVA TECHNICKÉ ÚDAJE - TECHNICKÉ ÚDAJE - MŰSZAKI JELLEMZŐK

		SPF 15			SPF 25			SPF 38			SPF 45		
	[l]	15			25			38			45		
	[mm]	389			380			520			430		
	[mm]	240			320			320			390		
	[m ²]	0.04			0.07			0.07			0.12		
	Ø [mm]	0.4 – 0.8											
	[kg]	13-15			18-20			20-25			25-30		
	[m ³]	22	24	28	22	24	28	22	24	28	22	24	28
	[l/h]	3100	2900	3800	3100	2900	3800	3100	2900	3800	3100	2900	3800
P	[W]	55	70	85	55	70	85	55	70	85	55	70	85
		15/3600 (230 [V])	15/3600 (12 [V])	15/5500 (230 [V])	25/3600 (230 [V])	25/3600 (12 [V])	25/5500 (230 [V])	38/3600 (230 [V])	38/3600 (12 [V])	38/5500 (230 [V])	45/3600 (230 [V])	45/3600 (12 [V])	45/5500 (230 [V])

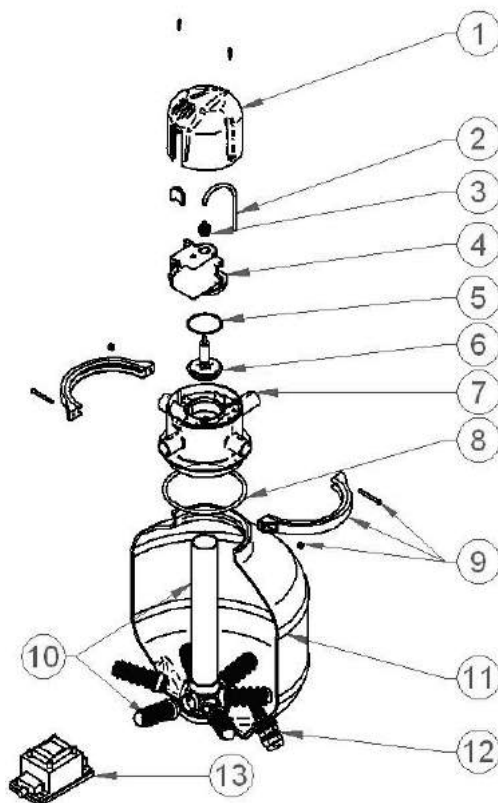

#	3600(230 [V])	3600(12 [V])	5500(230 [V])
1	XQ600S		
2	XQ605S		
2+3+4+5+6	A59S130504N02	A59S54050GN02	A5AN130504N02
2+3+5+6	XQ618N	XQ619N	XQ620N
7	XQ610S		
8	XR380I		
9	XR903S		
10	15 [l]	XR910I25	
	25 [l]	XR910I25	
	38 [l]	XR910I65	
	45 [l]	XQ615I45	
11	15 [l]	1140060	
	25 [l]	XR929N	
	38 [l]	1140059	
	45 [l]	XR924N	
12	XR920S		
13	-	XR408B	-

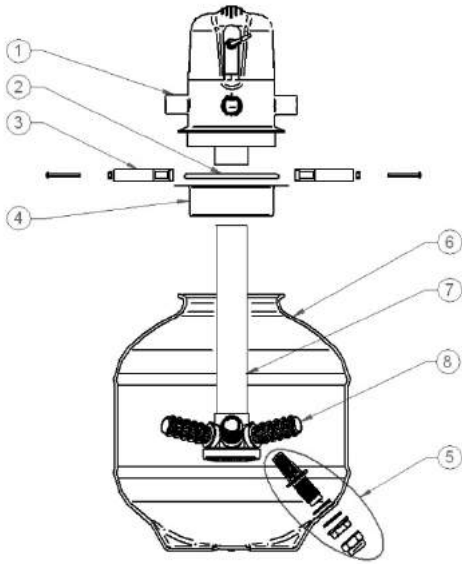

Fig. 1

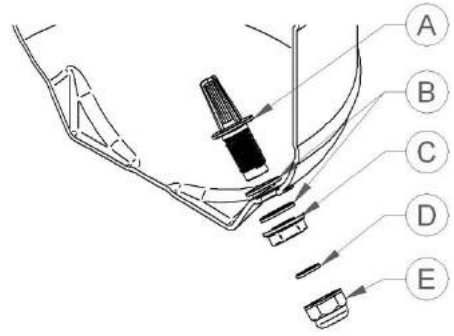

Fig. 3

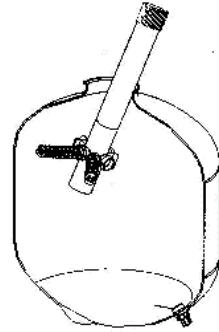

Fig. 4

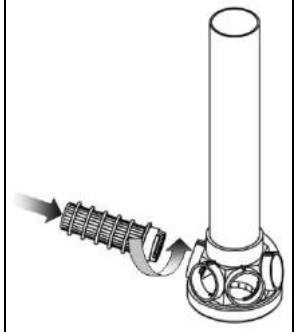

Fig. 5

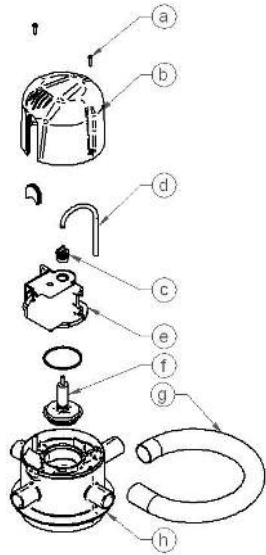

Fig. 2

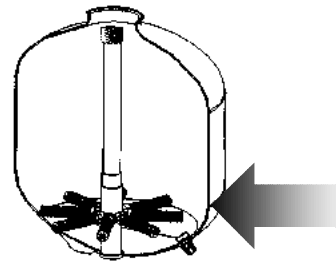

Fig. 6

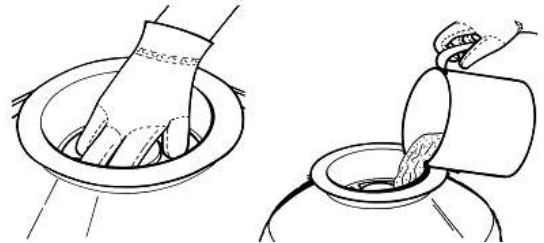

Fig. 7

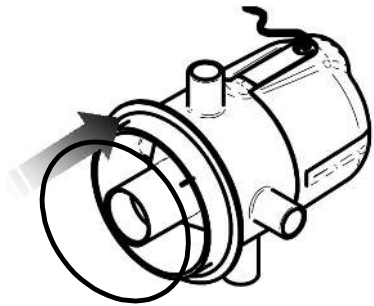

Fig. 8

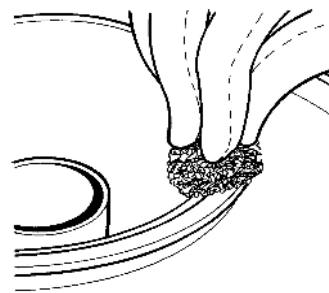

Fig. 9

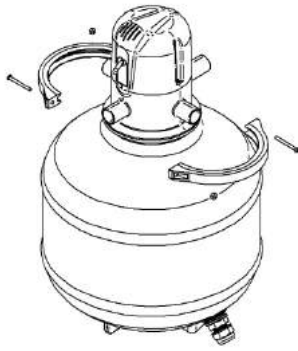

Fig. 10

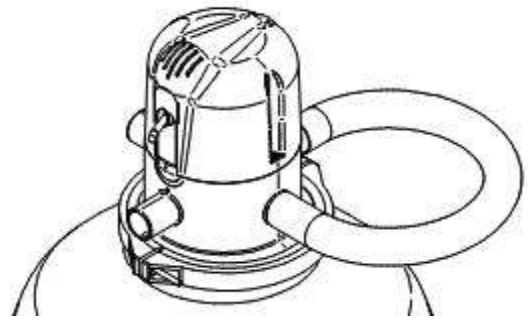

Fig. 11

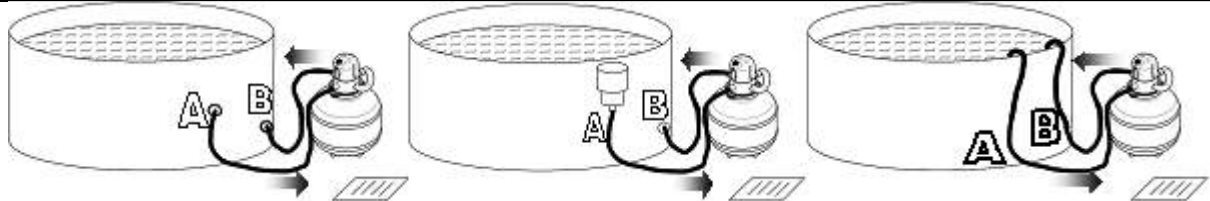

Fig. 12

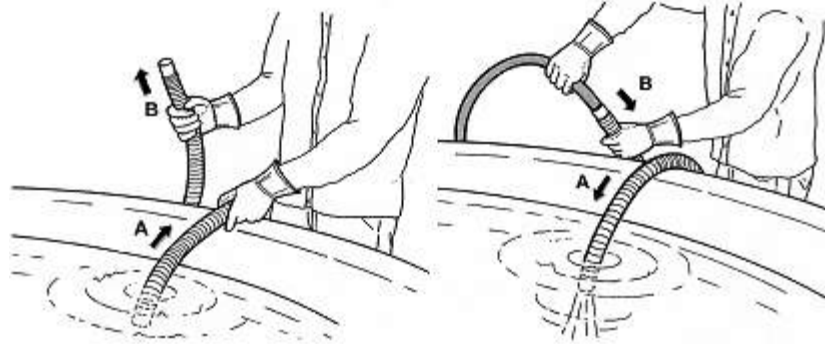
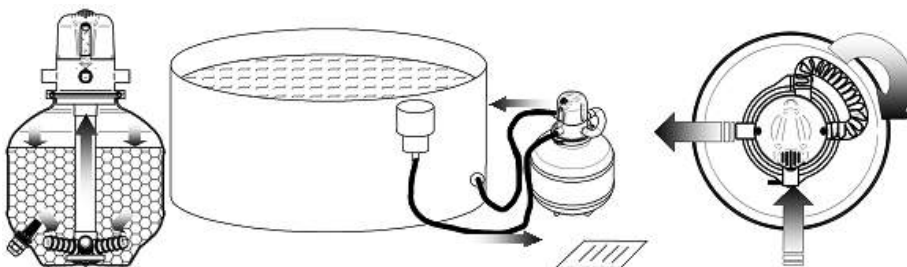
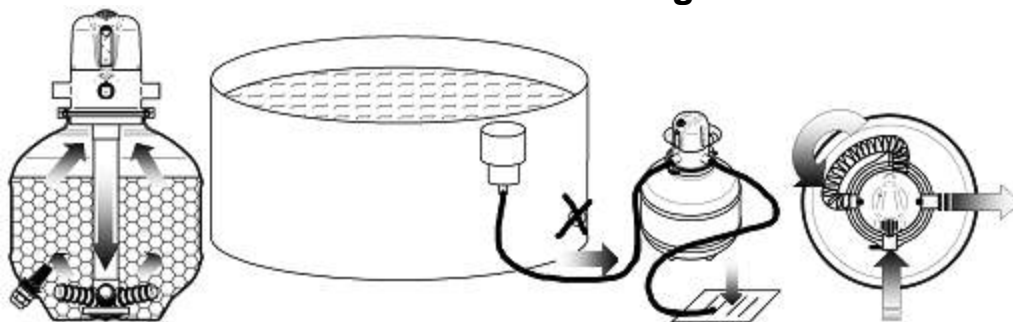

Fig. 13



Filtrace

Fig. 14



Čištění protiprouděním

Fig. 15



ODPAD TVOŘENÝ ELEKTRICKÝMI/ELEKTRONICKÝMI ZAŘÍZENÍMI

(CZ) Směrnice EU 2002/96/ES klasifikuje tento výrobek jako elektrické nebo elektronické zařízení.

Nezahazujte toto zařízení do běžného komunálního odpadu.

Odevzdejte toto zařízení do sběrného nebo recyklačního střediska v souladu s místními a národními předpisy.

Spotřebitel plní odevzdáním odpadu tvořeného elektrickým/elektronickým odpadem k recyklaci důležitou roli v zacházení s odpadem.

Recyklace zabraňuje průniku nebezpečných materiálů do městské kanalizace.

Symbol přeškrtnutého koše připomíná uživateli, aby s tímto zařízením nenaložil jako s běžným komunálním odpadem.

